

# Clasificar sin restricciones.

**HE HOMAG**

**Centro de clasificación**  
SORTEQ R-200

**YOUR SOLUTION**







## Clasificación en lote 1 con gestión eficaz en la organización de los sistemas de estantes

Clasificación en lote 1 - eso funciona con el centro de clasificación SORTEQ R-200. Se desacoplan, clasifican y preparan los flujos de material entrantes en el orden ideal para el próximo proceso, p. ej. para el orden de montaje y recorrido, o por el color, forma, medida.

### YOUR SOLUTION

### MÁS INFORMACIÓN: [HOMAG.COM](https://www.homag.com)



SORTEQ

### CONTENIDO

- 04 Centro de clasificación SORTEQ R-200
- 06 Datos técnicos



## Centro de compilación - SORTEQ R-200

El centro de selección SORTEQ R-200 funciona como un centro de logística. Los pasos de los procesos como el corte, la aplicación de material de canto o el taladrado se disocian entre sí. De este modo, el flujo de material se controla de forma independiente y cada paso del proceso puede ejecutarse con un óptimo valor añadido. El orden de la fabricación de las piezas se ajusta para que estas se adapten al montaje final o al envío en relación con el pedido.



**El armario de distribución** se encuentra montado directamente en el carro móvil del SORTEQ R-200. Gracias a ello, se incrementa la facilidad de servicio, se ahorra en costes y se reduce el espacio necesario en el campo del centro de selección.



**Clasificación óptima sin tiempos de espera:** los flujos de piezas entrantes se separan, clasifican y ordenan para pasar al siguiente paso del proceso. El estado de mecanizado y la posición correspondiente de las piezas en el dispositivo clasificador son totalmente transparentes.



**Carro móvil con canto fijo 3+1:** el concepto de carro móvil 3+1 ofrece la flexibilidad necesaria para estrategias de flujo de material de libre elección. En la recogida de piezas de la cinta de transporte, el material se coloca de forma exacta para rellenar óptimamente los compartimentos de la estantería.



**Uso óptimo del espacio en cada compartimento:** en el SORTEQ R-200, las piezas pueden almacenarse varias veces de forma apilada o contigua para aprovechar al máximo la superficie disponible.

aprox. **8-45** aprox.

metros de longitud de estante escalable de manera modular a través del sistema modular HOMAG

Mejoradas las medidas de aproximación de arriba y abajo, que resulta en una mejorada utilización de la altura del estante.

Carro con **3+1** sistema de cantos fijos para una amplia gama de piezas

Tiempos de mantenimientos reducidos a través de ruedas de accionamiento fácilmente a cambiar y la adaptación del accionamiento de elevación al cable de acero

**3,9-11** aprox.

metros de altura de estante escalable de manera modular a través del sistema modular HOMAG

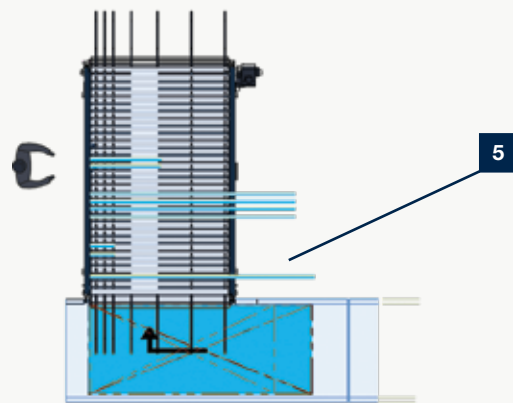
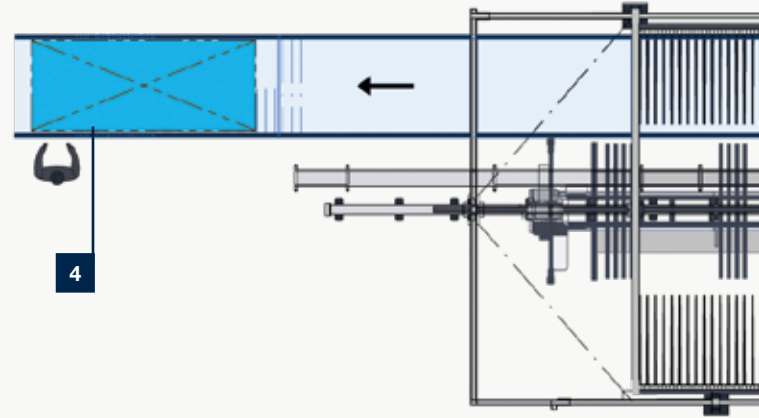

## Clasificación en lote 1 - así funciona el centro el centro de clasificación SORTEQ R-200

Se desacoplan, clasifican y preparan los flujos de material entrantes en el orden ideal para el próximo proceso. Se posicionan el material exactamente ya con la toma de las piezas de la cinta transportadora para llenar los compartimento del estante de manera ideal. En este proceso ayuda especialmente el nuevo carro con su superficie de uso flexible.

Se puede utilizar el SORTEQ R-200 para almacenar los compartimentos del estante de forma ideal, para almacenar las piezas varias veces detrás y una al lado de la otra, y para aprovechar óptimamente el espacio disponible. El SORTEQ R-200 almacena, clasifica y compila el material sobre la completa cadena de proceso con una fiabilidad casi sobrenatural.

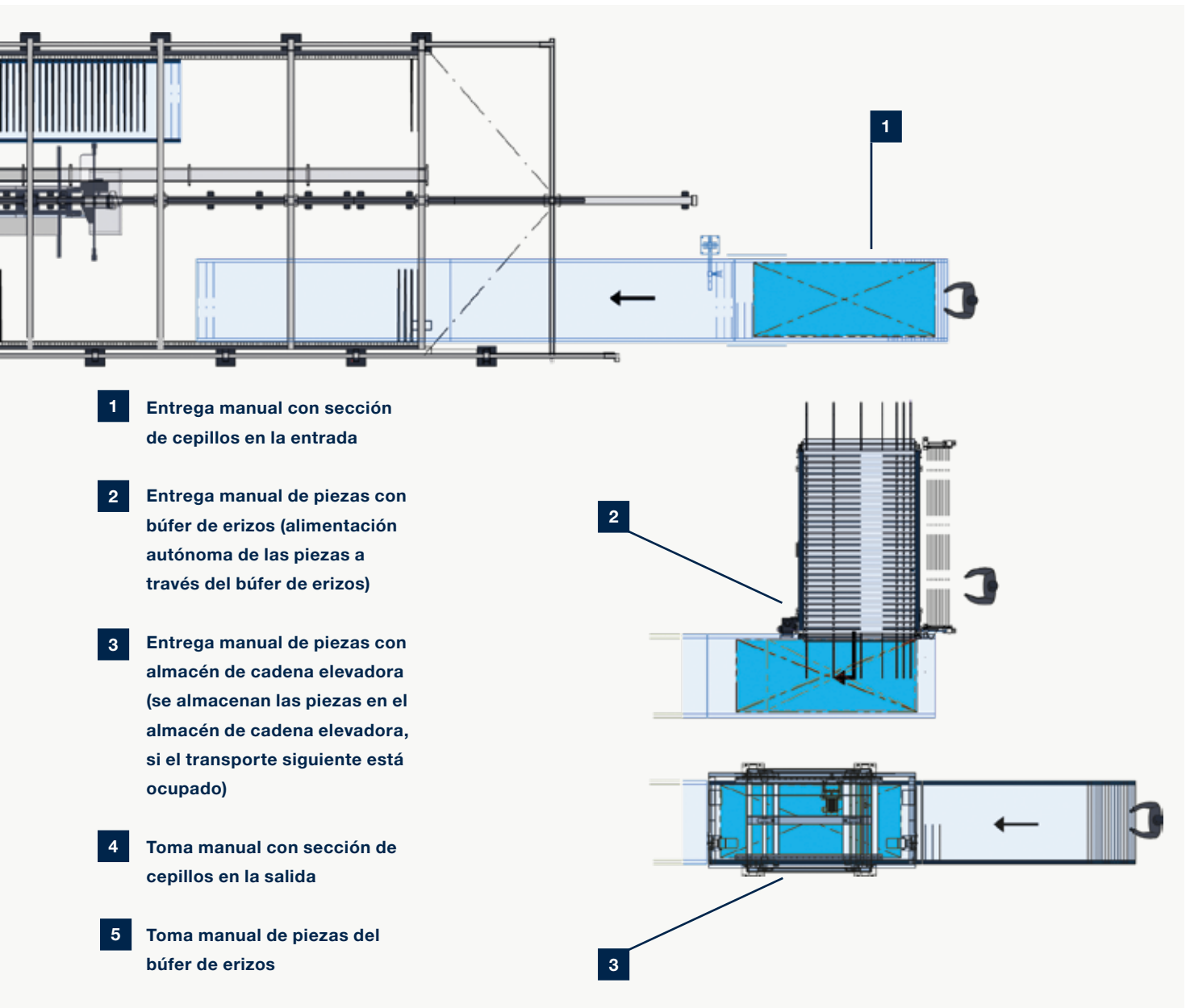

**Suministro manual de piezas:** en el puesto de trabajo manual, las piezas se transfieren manualmente al centro de selección. Allí se almacenan temporalmente y clasifican, y se transfieren al siguiente paso de fabricación.



**Transferencia de material del SORTEQ R-200:** en el centro de selección, los recorridos de transporte conectados transfieren las piezas en relación con el pedido al siguiente paso de mecanizado.

# HC LIFE CYCLE SERVICES

La compra de nuestras máquinas incluye un servicio óptimo y un asesoramiento personalizado. Le proporcionamos ayuda en lo referente a productos e innovaciones en los servicios que se adaptan de forma óptima a sus

necesidades. Gracias a tiempos de reacción breves y soluciones rápidas para el cliente, le aseguramos una gran disponibilidad y una producción rentable a lo largo de todo el ciclo de vida de su máquina.



## TELESERVICIO

- El personal experto formado le ofrece la asistencia técnica por teléfono a través de un teleservicio en el que se tratan las áreas de control, mecánica y técnica de procesos. Esto permite disminuir el uso de servicios presenciales en más de un 90 % y, por tanto, ofrecer una solución más rápida.
- La aplicación ServiceBoard ayuda a resolver tareas de forma rápida, sencilla y concreta. Gracias a ello, es posible el diagnóstico por vídeo en tiempo real, el envío automático de solicitudes de servicio o el acceso al catálogo de piezas de recambio eParts.



## SERVICIOS DIGITALES

- ISN (intelliServiceNet): la nueva solución de teleservicio del futuro. Rápida reanudación de la producción gracias al amplio acceso a importantes datos físicos que dispone el empleado de teleservicio.
- La aplicación intelliAdvice le ofrece ayuda a la autoayuda. Con la combinación de nuestra experiencia y los datos de la máquina existentes se obtienen propuestas de soluciones preventivas de la nueva aplicación.



## SERVICIO DE PIEZAS DE RECAMBIO

- Elevada disponibilidad de piezas y entrega rápida.
- Calidad garantizada mediante kits de piezas de desgaste y de recambio predefinidos, procedentes de piezas de repuesto originales.
- Identificación y solicitud de piezas de repuestos las 24 h en [www.eParts.de](http://www.eParts.de), o realización de pedidos aún más rápida y cómoda en el nuevo HOMAG Webshop eCommerce.



## SOFTWARE

- Asistencia telefónica y asesoramiento mediante el servicio técnico del software.
- La digitalización de las muestras a través del escaneado en 3D ahorra tiempo y dinero en comparación con la reprogramación.
- Interconexión posterior de su parque de maquinaria utilizando soluciones de software inteligentes que abarcan áreas desde la construcción hasta la producción.



## MODERNIZACIÓN

- Mantenga su parque de maquinaria actualizado y aumente tanto la productividad como la calidad del producto. De esta forma, responderá a los requisitos de producción del futuro desde hoy mismo.
- Le ofrecemos asistencia con actualizaciones, modernizaciones y un asesoramiento y desarrollo personalizados.



## SERVICIO EXTERNO

- Aumento de la disponibilidad de la máquina e incremento de la calidad del producto gracias al personal de servicio cualificado.
- La comprobación periódica mediante tareas de mantenimiento e inspección garantiza la máxima calidad de sus productos.
- Minimización de los tiempos de parada en caso de averías imprevistas gracias a la gran disponibilidad de nuestros técnicos.



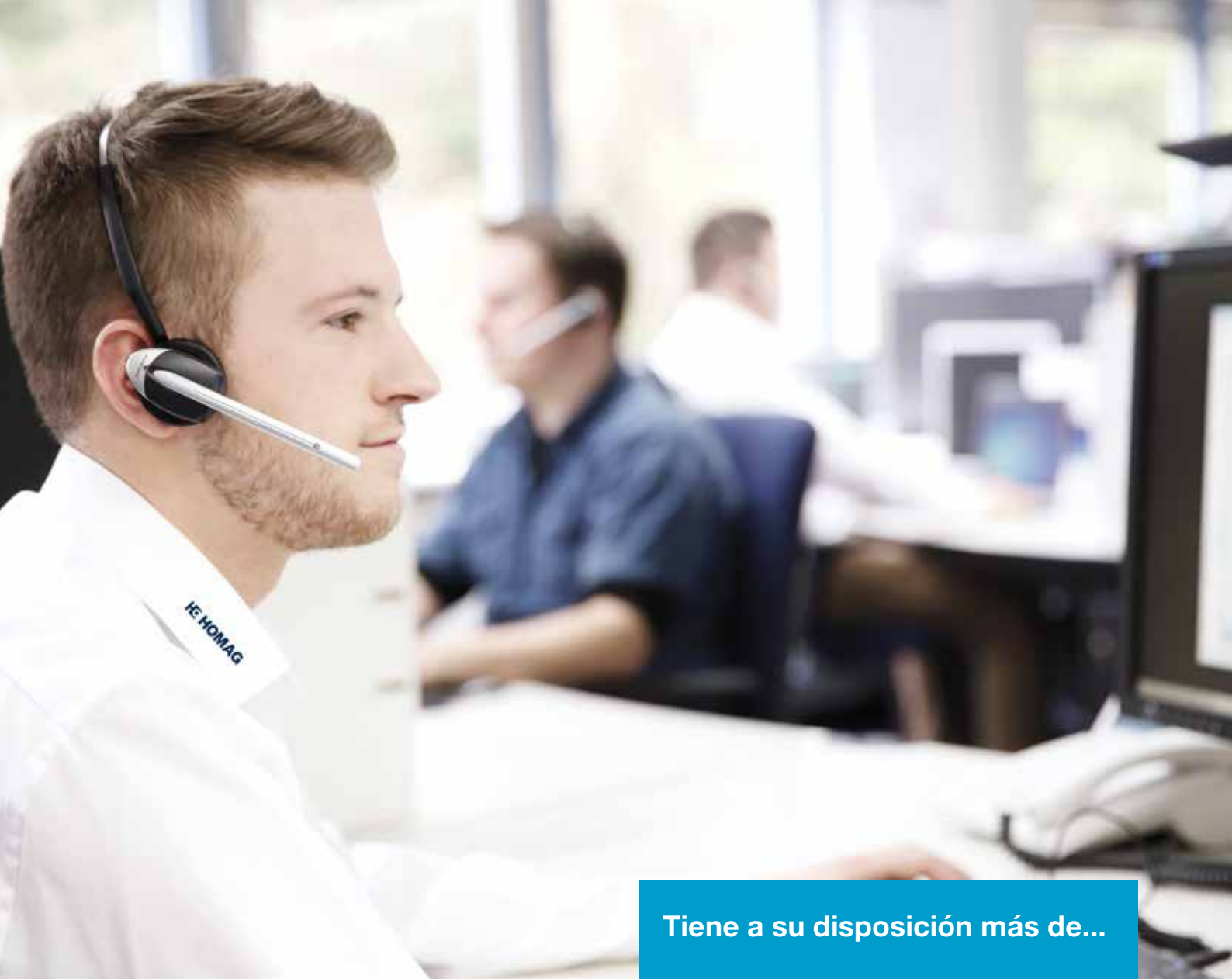

#### FORMACIÓN

- Los operarios podrán manejar las máquinas de HOMAG y realizar su mantenimiento de forma óptima gracias a las formaciones que se adaptan exactamente a sus necesidades.
- Unido a esto, recibirá material de formación específico del cliente junto con ejercicios probados en la práctica.
- Formaciones en línea y seminarios web. Aprender sin viajar: quede con su formador en un aula digital.

Tiene a su disposición más de...

**1350**

empleados del servicio técnico en todo el mundo

**90 %**

menos de servicios presenciales gracias a un teleservicio eficaz

**5000**

clientes en formación al año

**150 000**

máquinas documentadas electrónicamente en 28 idiomas en eParts

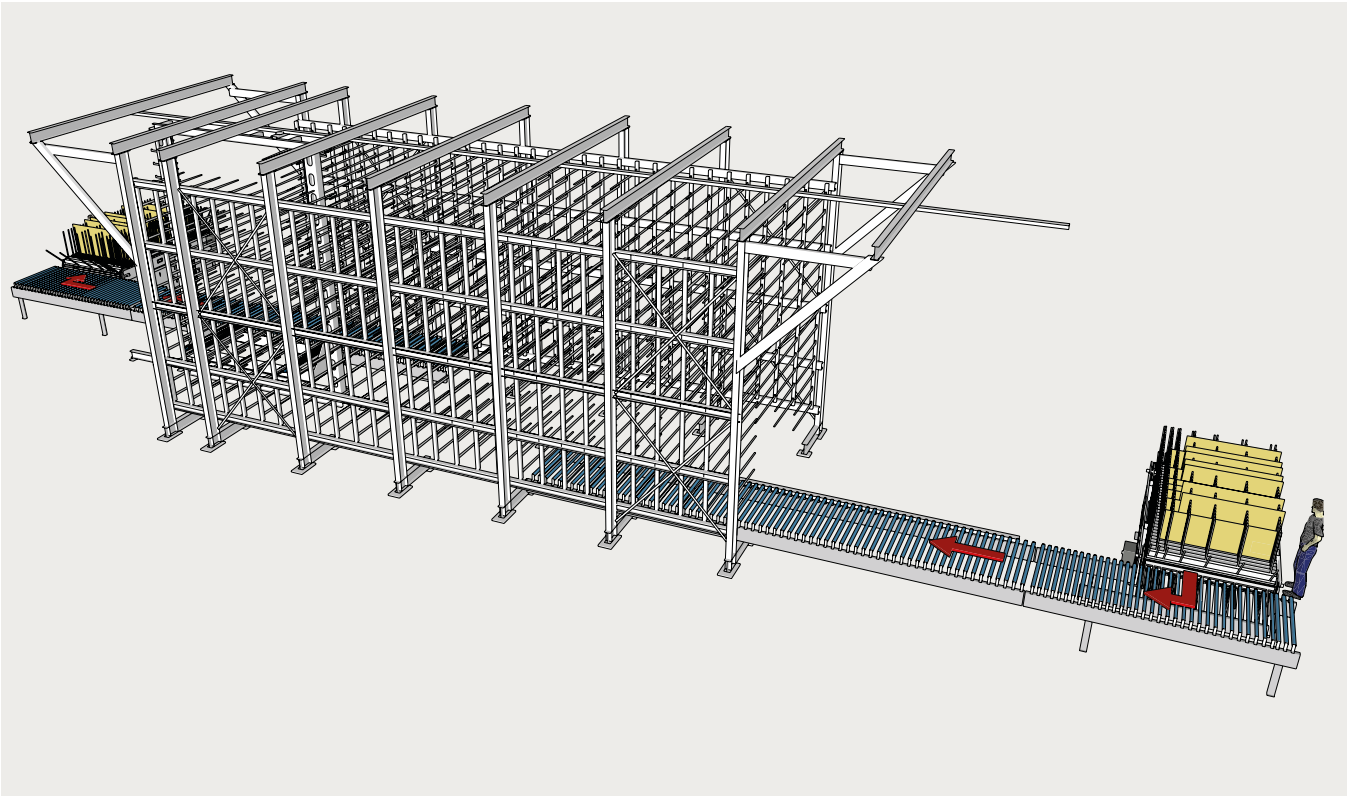

**Centro de clasificación SORTEQ R-200** diseño con un sistema, escalable de manera modular a través del sistema modular HOMAG

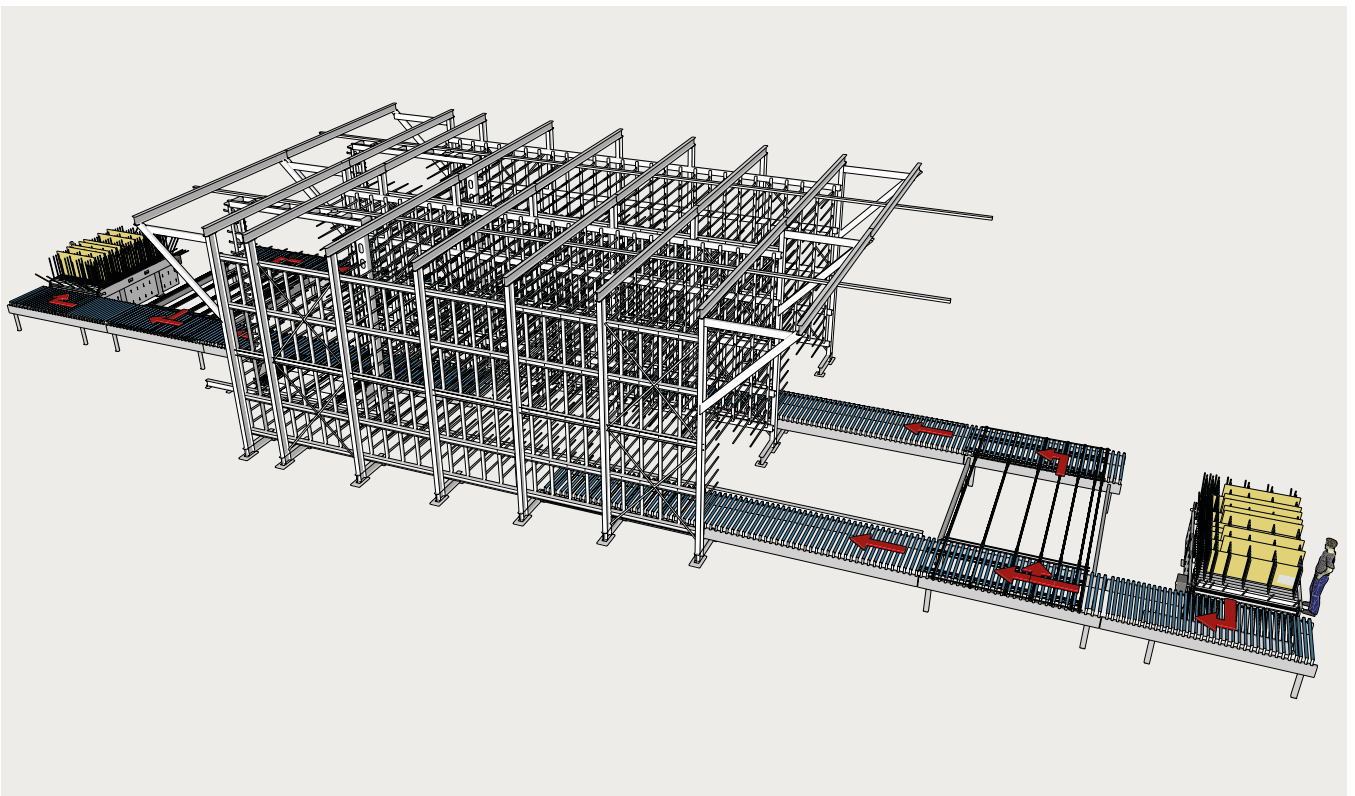

**Centro de clasificación SORTEQ R-200** diseño con dos pasillos, escalable de manera modular a través del sistema modular HOMAG

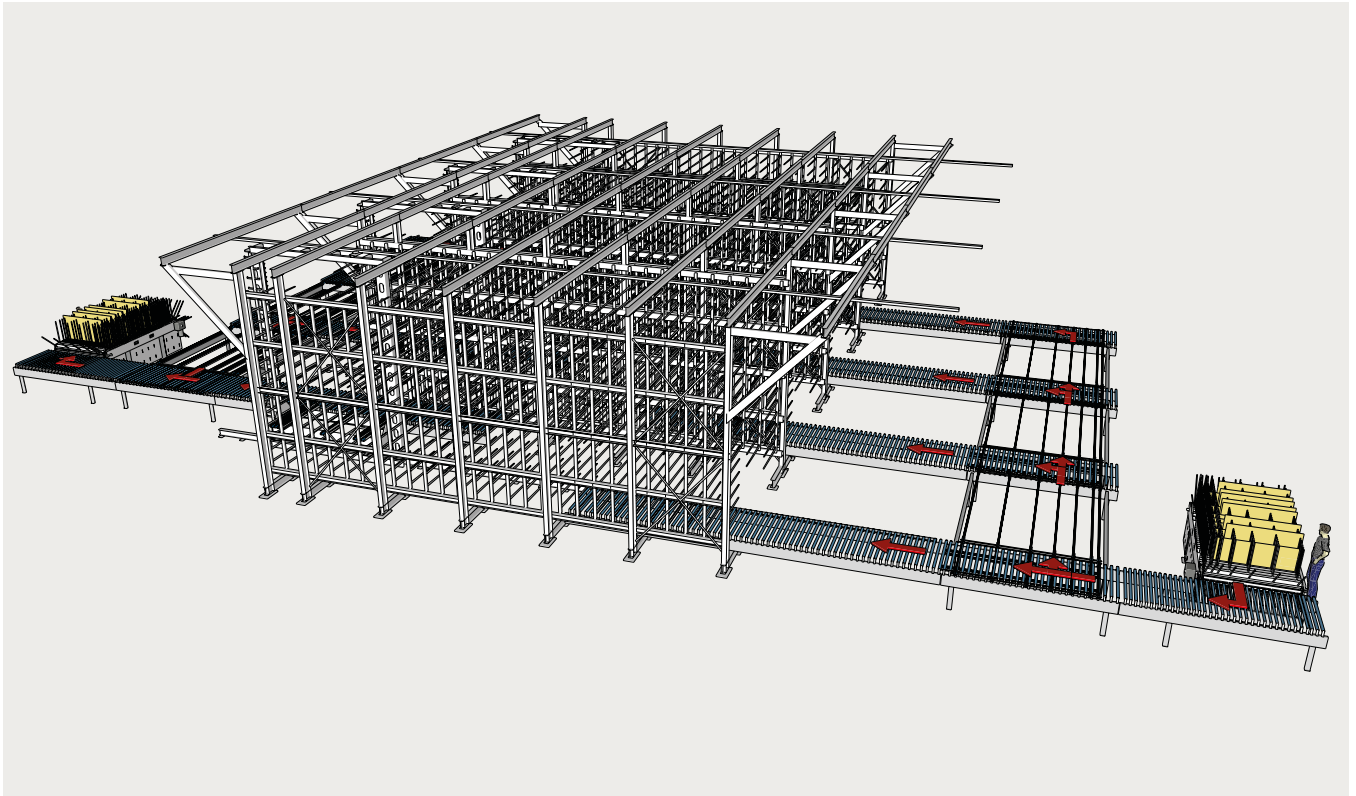

**Centro de clasificación SORTEQ R-200** diseño con cuatro pasillos, escalable de manera modular a través del sistema modular HOMAG

CENTRO DE CLASIFICACIÓN		
Medidas de la máquina	SORTEQ R-200	Estante TLR 211/D
Altura total (mm)	3.900 - 10.740	3.900 - 10.740
Longitud total (mm)	17.480 - 54.480	8.800 - 45.100
Parámetros de pieza		
Longitud de pieza (mm)	240 - 3.050	240 - 3.050
Ancho de la pieza (mm)	70 - 1.250	70 - 1.250
Ancho de la pieza (mm)	8 - 60	8 - 60
Peso de la pieza (kg)	máx. 100	máx. 100

SORTEQ R-200 OCUPACIÓN			
Colocación de piezas	Variante 1	Variante 2	Variante 3
	3 x 240 mm – 890 mm	1 x 240 mm – max. 890 mm	1 x $\geq$ 890 mm – $\leq$ 2.010 mm
	2 x $\geq$ 890 mm – $\leq$ 1.440 mm	1 x $\geq$ 890 mm – $\leq$ 2.010 mm	1 x 240 mm – max. 890 mm
	1 x > 1.440 mm – 3.050 mm		

MÁS INFORMACIÓN: [HOMAG.COM](http://HOMAG.COM)



SORTEQ

## **HOMAG Group AG**

info@homag.com

www.homag.com



## **YOUR SOLUTION**